

14.85 cm

MILUX®

HOB DAPUR / COOKER HOB / 燃气灶

MODEL / 型号: MGH-222

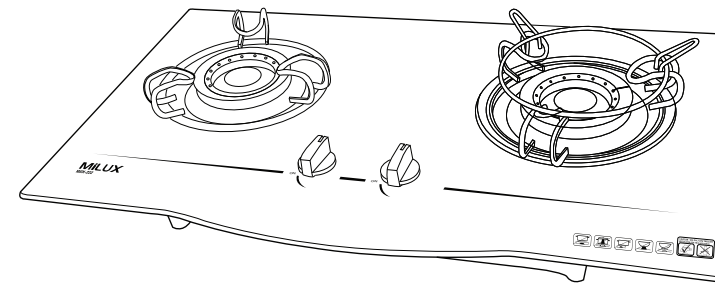

21 cm

**BUKU PANDUAN
INSTRUCTION MANUAL
说明指示书**

Distributed by:
MILUX SALES & SERVICE SDN. BHD. (302263-X)
No. 31, Lorong Jala 14/KS10, Off Jalan Telok Gong,
42000 Port Klang, Selangor, Malaysia.

Tel: 03-3134 1254 Fax: 03-3134 1193 Toll Free: 1800-88-MILUX (64589)
E-mail: customercare@milux.com.my
Website: www.milux.com.my

Sila baca buku panduan ini dengan teliti sebelum menggunakan produk ini.
Simpanlah untuk rujukan masa depan.

*Please read this manual carefully before operating this product.
Keep this manual handy for further reference.*

请在使用此产品前，详读此说明书。并将之收藏以作日后参考。

14.85 cm

Awas / Caution / 注意

1. Perkakas ini tidak direka untuk digunakan oleh individu (termasuk kanak-kanak) yang mempunyai kecacatan anggota, deria atau mental, atau kurang pengalaman dan pengetahuan, melainkan mereka telah diberikan pemerhatian atau panduan mengenai penggunaan perkakas ini oleh individu yang bertanggungjawab untuk keselamatan mereka.
Kanak-kanak haruslah diperhatikan untuk memastikan bahawa mereka tidak bermain dengan perkakas. This appliance is not intended for use by persons (including children) with reduced physical, sensory or mental capabilities, or lack of experience and knowledge, unless they have been given supervision of instruction, concerning use of the appliance by a person responsible for their safety. Children should be supervised to ensure that they do not play with the appliance.
本产品不适合以下人士使用（包括儿童）：身体、感官或心智障碍的人士，缺乏相关经验或知识的人士，除非他们在负责其安全的人士给予指导或监督下使用。
应照看好儿童，确保他们不玩耍该产品。
2. Hanya gunakan Gas LPG & Pengawal Atur Gas LPG dengan pekakas ini.
Use only with LPG gas & LPG Regulator with this appliance.
本产品只可使用液化石油气和石油气调控制。
3. Tutupkan perkakas setiap kali apabila tidak digunakan.
Turn off the appliance whenever not in use.
不再使用时，请关闭本产品。
4. Gunakan untuk memasak sahaja. Jangan gunakannya untuk mengeringkan tuala, pakaian, dan lain-lain.
Use for cooking only. Do not use it to dry towels, clothes, etc.
仅用于烹饪。不可用本产品来烘干毛巾，衣物等。
5. Jarakkan silinder gas sekurang-kurangnya 0.5 meter dari perkakas ini.
The gas cylinder should away at least 0.5m from the appliance.
瓶装液化气应远离本产品至少0.5米。
6. Periksa dan pastikan penutup pembakar luar dan dalam dan pendiri kualiti diletakkan pada keadaan kemas dan betul.
Before using, ensure the burner, caps, kualiti stand are placed correctly.
使用前，请检查以确保正确放置炉头、火盖、锅架和火炉架。
7. Pastikan perkakas ini diletakkan di kawasan memasak yang mempunyai pengudaraan yang baik.
The appliances should be place at proper ventilation cooking area.
本产品应放置在空气循环良好的烹饪区域。
8. Sila gunakan pendiri kualiti yang asli sahaja. Pendiri kualiti yang tidak sesuai akan memecahkan panel kaca diperkukuh.
Please use only original kualiti stand. Unsuitable kualiti stand will cause tempered glass to break.
仅使用原装的火炉架。不合适的火炉架会导致钢化玻璃破裂。
9. Jangan gunakan periuk besar atau berat yang boleh melengkung pendiri kualiti.
Do not use large pots or heavy weights which can bend the pan support.
不可使用会弯曲火炉架的大锅或重物。
10. Jika terdapat kebocoran gas, hentikan operasi hob dapur dan hentikan bekalan gas. Buka segala tingkap untuk pengudaraan. Elakkan dari menghidupkan atau menutup suis elektrik, jangan nyalakan api dari mancis atau pemetik api.
If a gas leak is found, stop using the gas hob and stop the gas supply. Open all windows for ventilation. Do refrain from turning an electric switch on or off, lighting a match or using a lighter.
如果发现煤气泄漏时，须停止使用燃气灶具和停止供气。打开所有窗户通风换气。不可打开任何电器开关，不可点燃火柴或使用打火机。
11. Elakkan menyentuh pembakar, pendiri kualiti atau bahagian-bahagian logam semasa dan selepas memasak kerana kawasan ini boleh mencapai suhu tinggi.
Avoid touching the burner, kualiti stand or metal parts during and after cooking as these areas reach high temperature.
在烹饪期间和之后，避免接触炉头，火炉架或金属部件，因为这些区域会达到高温。

21 cm

14.85 cm

Penyelesaian Masalah / Trouble shooting / 故障排除

Masalah / Fault Types / 故障类型	Sebab / Reasons / 原因	Penyelesaian / Solutions / 解决方法
	Penutup pembakar tidak berada pada posisi betul. <i>Burner cap is not in a normal position.</i> 火盖不在正常位置。	Laraskan penutup pembakar pada posisi optimal. <i>Set the burner at an optimal position.</i> 将火盖设置在最佳位置。
	Pembakar tersumbat. <i>The burner is blocked.</i> 炉头堵塞。	Bersihkan pembakar. <i>Clean the burner.</i> 清理炉头。
	Tekanan gas tidak tepat. <i>The gas pressure is not correct.</i> 气压不正常。	Laraskan atau tukarkan kawalan aturan gas. <i>Adjust or change the gas regulator.</i> 调整或更换石油气调控制。
	Muncung tersumbat. <i>The nozzle is blocked.</i> 喷嘴堵塞。	Perlu dibaiki oleh juruteknik berkelayakan. <i>Must be handled by qualified technician.</i> 必须由合格的技术人员处理。
Bau gas / Smelling of gas / 有燃气气味	Sambungan hos getah tidak sempurna atau hos getah telah rosak. <i>The rubber hose is broken. Connection of rubber hose not proper.</i> 橡胶软管损坏, 橡胶软管连接不正确。	Tukarkan hos baru. Sambungkan dengan kemas. <i>Replace the rubber hose. Connect the rubber hose properly.</i> 更换橡胶软管。把橡胶软管正确连接。
	Perkakas mengalami masalah. <i>Gas cooker problem.</i> 燃气灶出现问题。	Dapatkan nasihat juruteknik berkelayakan. <i>Consult trained technician.</i> 咨询合格的技术人员。
	Api tidak menyala pada pembakar. <i>The burner does not ignite.</i> 炉头不会点燃。	Lakukan semula apabila tiada lagi bau gas. <i>Ignite again after gas is cleared.</i> 燃气味消散后再次点燃。
Berlaku "backfire" / Burner backfire to injector / 炉头逆火	Sesuatu menghalang gas dari lancar keluar pada pembakar. <i>Excessive lint found in the burner mixing tube.</i> 炉头中发现过多的棉绒。	Bersihkan pembakar. <i>Remove and clean burner.</i> 拆下并清理炉头。
	Tekanan gas yang berlebihan. <i>Excessive gas pressure.</i> 气压过高。	Periksa tekanan pada kawalan aturan gas. Laraskan jika perlu. <i>Check gas regulator pressure. Adjust if necessary.</i> 检查石油气调控制的气压, 必要时可做调整。
Terdapat letupan pada pembakar / Burner has explosive / 炉头有爆炸物	Tekanan gas yang berlebihan. <i>Excessive gas pressure.</i> 气压过高。	Periksa tekanan pada kawalan aturan gas. Laraskan jika perlu. <i>Check gas regulator pressure. Adjust if necessary.</i> 检查石油气调控制的气压, 必要时可做调整。

Nota: Sila hubungi agen-agen servis yang bertauliah atau pihak pembekal gas dengan segera jika terdapat sebarang masalah yang tidak boleh diselesaikan.
Note: Please contact the authorized agent or the gas supply authority service department immediately for any problem that cannot be rectified.
备注: 如出现任何无法纠正的问题, 请立即联系授权代理商或煤气桶供应的相关服务部门。

Awas / Caution / 注意

- Jangan sekali-kali membuka badan luaran perkakas.
Never open the outer casing of the appliance.
不可打开本产品的外壳。
- Lemak atau minyak yang terlalu panas boleh terbakar dengan mudah. Jangan biarkan minyak atau lemak menjadi panas tanpa pengawasan.
Fats or oil which is overheated can catch fire easily. Do not leave oil or fats to heat up unattended.
过热的油或脂肪很容易着火。不要在无人看管的情况下加热油或脂肪。

21 cm

Pengenalan Bahagian / Parts Identification / 零件名称

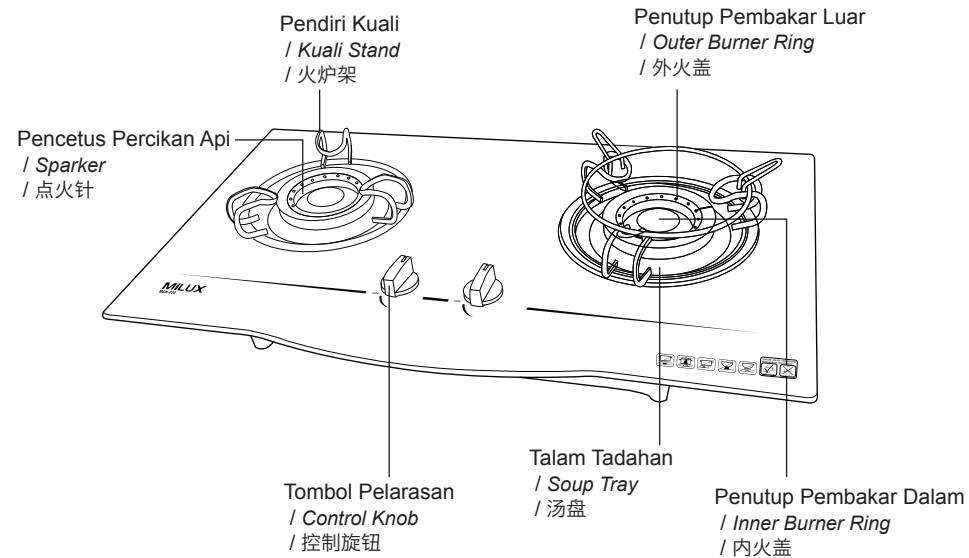

Spesifikasi / Specifications / 规格

Model / Model / 型号	: MGH-222
Kuasa / Power / 功率	: 3.2kW
Saiz Pembakar / Burner Size / 炉头尺寸	: Ø120 mm
Bahan Kepala Pembakar / Burner Head Material / 炉头材质	: Tembaga / Copper / 铜
Jenis Api / Flame Type / 火焰类型	: "N4" / N4 / N4
Bahan Badan / Body Material / 主体材质	: Kaca diperkukuh / Tempered Glass / 钢化玻璃
Bahan Tapak kualiti / Kualiti Stand Material / 火炉架材质	: Keluli Tahan Karat / Stainless Steel / 不锈钢
Jenis Nyalaan / Ignition Type / 点火方式	: Nyalaan "Piezo" / Piezo Ignition / 电池点火
Injap / Valve / 阀	: Jet Dual / Double Jet / 双喷气
Ukuran binaan dalaman / Cut Out Measurement / 尺寸剪切	: 62.5cm x 34cm

Perubahan spesifikasi boleh dilakukan tanpa sebarang notis. Specification subject to change without prior notice.
若以上的规格有任何更改, 恕无另行通知。

Penyelesaian Masalah / Trouble shooting / 故障排除

Masalah / Fault Types / 故障类型	Sebab / Reasons / 原因	Penyelesaian / Solutions / 解决方法
Api tidak menyala / Failed ignition / 点火失败	Injap gas tertutup. The regulator valve is not open. 还未打开石油气调控制。	Tutup tombol, bukakan injap gas. Turn off the hob and open the regulator valve. 关闭火焰控制, 并打开石油气调控制。
	Bateri tidak dipasang atau dipasang terbalik. Battery not installed or wrong position. 还未安装电池或位置错误。	Pasang semula dengan betul. Install the battery in correct position. 将电池安装在正确的位置。
	Bateri lemah. Battery weak. 电池电量微弱。	Tukar bateri baru. Change new battery. 更换新的电池。
	Udara terperangkap dalam paip. Air exist in the pipe. 管道中有空气存在。	Ulangi proses nyalaan beberapa kali untuk singkirkan udara. Repeat the ignition process a few times to clear the air. 重复点火, 让空气从管道内排出。
	Hos getah terlipat. The rubber hose is bent. 橡胶软管弯曲。	Betulkan atau tukarkan hos baru. Straighten it or replace it with a new hose. 将软管拉直或更换新软管。
	Pencetus Percikan Api telah kotor. Sparker is dirty. 点火针脏了。	Bersihkan pencetus percikan api. Clean the sparker. 清理点火针。
	Jarak pembakar dan pencetus percikan api tidak tepat. Distance between sparker and burner cap not correct. 点火针和炉头之间的距离不正确。	Laraskan semula jaraknya ke 4-6mm. Adjust the distance between 4 - 6mm. 调整点火针和炉头之间的距离至4-6毫米。
	Penutup pembakar dan pencetus percikan api basah. Burner cap and sparker wet. 火盖和点火针湿了。	Keringkan penutup pembakar dan pencetus percikan api dengan kain. Dry the burner cap and sparker with cloth. 用布抹干火盖和点火针。
	Posisi injap keselamatan tidak betul. Safety valve position not correct. 安全阀位置不正确。	Laraskan posisi hingga nyalaan api dapat memanaskannya. Adjust the position until the flame is heating it. 调整位置直到火焰可燃起为止。
	Injap keselamatan kotor. Safety valve dirty. 安全阀脏了。	Bersihkan injap tersebut. Clean safety valve. 清理安全阀。
Posisi Penyokong Pencetus percikan api tidak betul. Sparker support position not correct. 点火针支撑位置不正确。	Laraskan posisi penyokong tersebut. Adjust position of the sparker support. 调整点火针支撑位置。	
Pembakaran tidak normal. The combustion is not in a normal condition / 燃烧状态不正常	Keadaan udara masukan tidak normal. The air inlet valve abnormal. 燃烧状态不正常。	Laraskan injap udara masukan. Check the air inlet valve. 检查进气阀。

14.85 cm

21 cm

Pembersihan & Penyelenggaraan / Cleaning & Maintenance / 清洁与保养

- Perkakas ini mesti dibersihkan selepas setiap penggunaan. Biarkan perkakas sejuk hingga suhu yang selamat sebelum pembersihan.
The appliance should be cleaned after each use. Allow the appliance to cool down to a safe temperature before cleaning.
每次使用后, 应清洁本产品。在清洁前, 让本产品冷却至安全温度。
- Makanan yang mendidih sampai tertumpah ke atas hob dapur panas boleh menyebabkan komponen-komponen pembakar dan permukaan keluli tahan karat hob dapur berubah warna. Sila segera bersihkan untuk menanggalkan sebarang kotoran pada ia.
Food which boils over onto the hot hob can cause the burner components and the stainless steel surface of the hob to discolour. Remove any soiling immediately.
沸腾到热炉盘上的食物可能导致炉头部件和不锈钢面板变色。立即除去任何污物。
- Permukaan komponen-komponen pembakar akan menjadi lebih matte seiring dengan kekerapan masa penggunaan. Ini adalah perkara biasa dan tidak akan mempengaruhi operasi hob dapur.
The surfaces of the burner components will become more matt with time. This is normal and will not affect the operation of the hob.
炉头部件的表面将随时间变得更无光泽。这是很正常的, 不会影响本产品的操作。

Kaca / Glass / 玻璃

- Jangan gunakan bahagian atas kaca sebagai meja kerja.
Do not use the glass top as a work table.
不要将玻璃台面用作工作台。
- Jangan gunakan pembersih cuci yang kasar, pembersih serbuk, bulu keluli atau penggilap lilin.
Do not use harsh abrasive cleaners, powder cleaner, steel wool or wax polishes.
不可使用刺激性的清洁剂, 粉末清洁剂, 钢丝绒, 或蜡抛光剂。
- Kotoran yang sukar tanggal mungkin memerlukan sapuan yang kuat dengan penggosok nilon atau serbuk berkrim. Gunakan pembersih enamel/ kaca (jenis isi rumah) untuk membersihkan perkakas.
Persistent stains may require vigorous rubbing with nylon scourer or creamed powder. May use household enamel / glass cleaners to clean the appliances.
持久的污渍可能需要用尼龙刷或乳霜粉大力摩擦。可以使用家用搪瓷/玻璃清洁剂清洁电器。

Keluli Tahan Karat / Stainless Steel / 不锈钢

- Untuk mencapai penampilan permukaan yang maksimum, keluli tahan karat mesti dibersihkan secara berkala untuk mengelakkan perubahan warna atau lapisan kotoran yang melekat semasa operasi normal.
To achieve maximum surface appearance, stainless steel must be kept clean regularly to avoid discolour or attain an adherent layer of grime in normal operation.
为了获得最大的表面外观, 必须定期保持清洁不锈钢面板以避免其因正常操作中变色或附着一层污垢。
- Untuk prosedur pembersihan harian, basuhkan dengan air sabun suam dan bilaskan dengan air bersih.
For daily cleaning procedures, wash with warm soapy water and rinse with clean water.
对于日常清洁程序, 请用温肥皂水洗净, 然后用清水冲洗干净。
- Gunakan pembersih keluli tahan karat semasa mengeluarkan kotoran yang sukar tanggal dengan signal perubahan warna permukaan.
Use a stainless steel cleaner when removing extreme dirt with sign of surface discolouring.
清除面板有变色迹象的极端污垢时, 请使用不锈钢清洁剂。

7

Pemasangan / Installation / 安装

- Perkakas perlu dipasang oleh orang yang berkelayakan untuk menghindari bahaya.
The appliance should be installed by a qualified person to avoid hazards.
本产品必须由合格的技术人员安装, 以避免发生意外。
- Gunakan span lembut dengan campuran air suam dan sedikit pencuci untuk membersihkan semua bahagian kepala pembakar yang boleh ditanggalkan. Keringkan semua bahagian selepas pembersihan. Kemudian, pasangkan kepala pembakar kembali ke tempat asal ia.
Clean all removable parts of the burners with a solution of warm water and a little washing-up liquid applied with a soft sponge. Dry all parts thoroughly after cleaning and then reassemble the burners.
用温水和少量洗涤液的溶液涂抹软海绵来清洁炉头的所有可移动部件。清洁后彻底擦干所有部件, 然后重新安装炉头。
- Pastikan memilih lokasi tempat yang kukuh & rata untuk meletakkan hob dapur.
When choosing a place to put the gas hob, be sure to pick a spot that is firm & level.
确保选择坚固, 平坦的位置放置燃气灶。

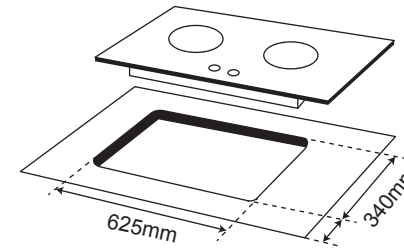

- Rujuk Gambar rajah 1 untuk ukuran potongan.
Refer to Fig 1 for cut out dimension.
参考图一 (尺寸剪切)。
- Pasangkan perkakas ke dalam saiz potongan yang disertakan bersama set. Pasangkan dengan kemas. Jika pemasangan tidak berapa baik, gunakan plaster untuk menutup segala celah bukaan.
Install the hob in the cut out glass top plate should fit the bench properly. May use plaster to seal any gap.
在开孔处安装燃气灶, 玻璃面板应当与工作台表面契合。如果装配不合适, 请用石膏密封任何的间隙。

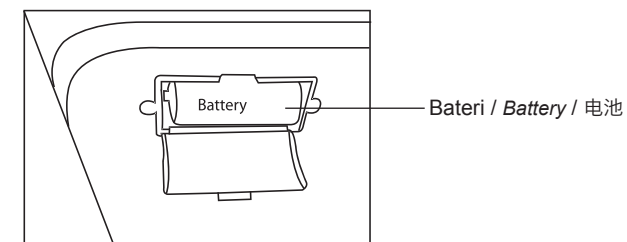

- Masukkan bateri ke dalam bekas bateri yang berada di bawah set.
Insert the battery to its compartment beneath the hob.
在开孔处安装燃气灶, 玻璃面板应当与工作台表面契合。如果装配不合适, 请用石膏密封任何的间隙。



4

14.85 cm

21 cm

Pemasangan / Installation / 安装

- Gunakan klip hos (jenis skrew) dan hos getah yang baru bersama unit.
Use screw type hose clip to tied up gas hose connection.
使用新橡胶管和新螺旋型管锁来安装您的燃气灶。

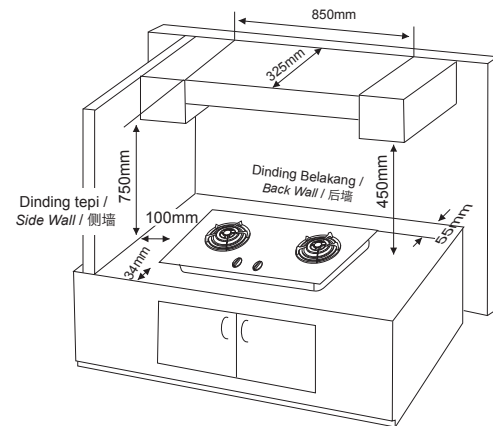

- Pastikan kabinet untuk pemasangan disokong dengan kuat dan dapat menahan berat hob dapur.
Make sure the cabinet which installed the appliance is solidly supported and can withstand the weight of the gas hob.
确保安装燃气灶的橱柜牢固，并能支撑燃气灶的重量。
- Pastikan mempunyai sekurang-kurangnya 750mm jarak menegak untuk mengelakkan risiko kebakaran.
A minimum of vertical distance of 750mm should be maintained to avoid fire hazard.
燃气灶上侧应保持至少750毫米的垂直距离，以免发生火灾。
- Sebarang kabinet yang dipasang di atas hob dapur mestilah tidak melebihi 325mm lebar.
Any cabinets installed above the gas hob must not be greater than 325mm deep.
安装在燃气灶上侧的任何橱柜的宽度不可超过325毫米。
- Potongan tepi mestilah mempunyai ruang sekurang-kurangnya 55mm dari dinding belakang.
The edge of the cut out must have a minimum distance from the rear wall of 55mm.
切口的边缘与后墙的距离必须保持至少55毫米。
- Komponen-komponen logam mempunyai lapisan pelindung yang mungkin mengeluarkan sedikit bau ketika dipanaskan untuk pertama kalinya.
Bau dan wap akan hilang setelah sekejap masa, dan ini bukan bermakna sambungan atau perkakas telah rosak.
The metal components have a protective coating which may give off a slight smell when heated up for the first time.
The smell and any vapours will dissipate after a short time, and do not indicate a faulty connection or appliance.
金属部件具有保护层，当第一次加热时其可以释放轻微的气味。
气味和任何蒸汽将在短时间内消散，并且这不表示电源连接或本产品出现故障。



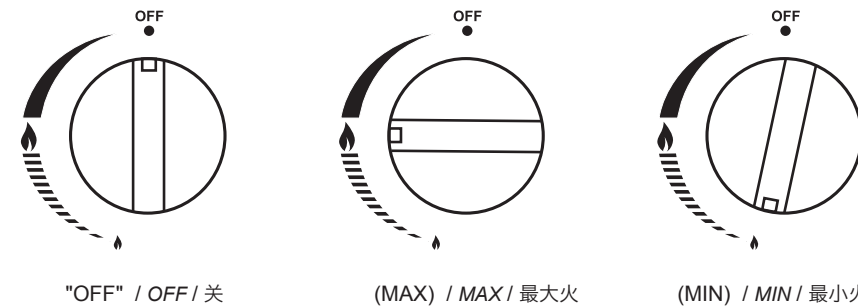

5

Cara-cara Penggunaan / How To Use / 如何使用



- Tekan and pusingkan tombol pelarasan ikut arah jam untuk membuka hob dapur. Tekan secara berterusan sehingga kepala pembakar menyala.
To light up the hob, press the ignitor knob & turn it anti-clockwise. Continue to press the knob until the burner is on.
要打开燃气灶，按下及顺时针旋转控制旋钮。继续按压旋钮，直到点燃炉头。
- Saiz api dapat dilaraskan dengan memusingkan tombol pelarasan.
Flame size can be adjusted by turning ignitor knob.
通过旋转控制旋钮来调节火焰大小。
请用石膏密封任何的间隙。

Logo Berjaga-jaga / Precaution Logo / 预防标志

-  Jangan letak sebarang benda antara pendiri kualiti dan periuk/ kualiti. Ini boleh merosakan unit perkakas.
Do not place anything in between pan and kualiti stand that may seriously damage the hob.
不要在锅和火炉架之间放置任何东西，否则会对本产品造成严重损坏。
-  Jangan gunakan periuk yang terlalu besar dan terlalu berat. pendiri kualiti boleh melengkung dan nyalaan api akan terpesong.
Do not use large or heavy pots which can bend on the trivet stand and deflect the flame onto the hotplate.
不可使用大型或重型的锅子，否则火炉架会变弯或将火焰反射到炉面上。
-  Pastikan periuk/ kualiti dalam kedudukan stabil di atas pendiri trivet. Kedudukan tidak yang tidak stabil adalah merbahaya kepada pengguna.
Position pan centrally over burner so that it is stable. Do not let pan in overhang position.
将锅子放稳在炉头的中央。不可让锅子处于悬垂位置。
-  Jangan tanggalkan pendiri kualiti dan menutupi kepala pembakar. Api nyalaan akan tertumpu dan memesonkan haba ke arah lain.
Do not remove the kualiti stand and enclose the burner. This will concentrate the flame and deflect the heat onto the hotplate.
不可卸下火炉架和封闭炉头。否则会使火焰聚中，并将热量转移到炉面上。
-  Gunakan tapak kualiti yang dibekalkan dan yang disyorkan oleh pembekal/pengilang sahaja.
Use only wok stand supplied or recommended by the hob manufacturer.
仅使用燃气灶制造商所提供或推荐的锅架。

6

21 cm